

Dillinger Fabrik
gelochter Bleche GmbH



Inhaltsverzeichnis:

Über uns:

- Unternehmensprofil
- Maschinenpark
- Produktion

Anwendungsbeispiele:

- Architektur
- DesignPerf© die Bildlochung
- Interieur Design
- Maschinen und Apperatebau
- Lebensmittelindustrie
- Filtertechnik
- Elektro-, Medizintechnik und Waschkörbe
- Fahrzeugtechnik
- Recycling und Siebtechnik

Basiswissen:

- Technische Daten
- Hintergrundwissen

Qualität



Die Lochblechexperten

Wir über uns ...



Die Dillinger Fabrik gelochter Bleche GmbH ist seit 1895 in der Produktion von Lochblechen tätig. Damals wie heute möchten wir unsere Kunden durch:

- Kompetenz und kundenorientiertes effizientes Handeln
- Motivation
- Flexibilität
- Erfahrung

und Qualität überzeugen.

Durch unseren Qualitätsanspruch und die Motivation unsere Kunden stets zufrieden zu stellen, konnten wir im Laufe der Jahre zu einem der führenden Lochblechproduzenten in Europa heranwachsen.

Auf dieser Basis, haben wir eine ungewöhnlich breite Produktpalette entwickelt, die auch Nischenprodukte abdeckt. Vom gelochten Feinblech, bis zu 30 mm Lochplatten, haben wir bestimmt auch das passende Produkt für Sie.

Nicht nur die Perforation von Blechen verschiedener Stärken und Güten steht auf unserem Programm, sondern auch die Weiterverarbeitung und Veredlung.

So fertigen wir unter anderem:

- Gehäuse für Schaltanlagen
- Betätigen uns im Anlagenbau
- Siebrohre
- Siebtrommeln für Sortieranlagen
- Industrielle Waschkörbe

Durch ISO zertifizierte Schweißverfahren, die vielfältigen Möglichkeiten zur Oberflächenveredlung und durch den Einsatz von Lasertechnik, können wir auf Ihre Wünsche eingehen.

Gerne können Sie uns auch in die Entwicklungsphase einbeziehen, um kosten- und fertigungsoptimierte Lösungen zu finden.



Produktion

Um die an uns gestellten Aufgaben in bester Qualität und größter Effizienz zu lösen, bedienen wir uns zahlreicher spezialisierter Maschinen.

Durch hochqualifizierte Mitarbeiter und den Einsatz modernster Fertigungsmethoden, können wir beste Qualität garantieren.

Unterschiedlichste Pressen und Presstraßen garantieren ein Höchstmaß an Produktivität und Geschwindigkeit, was für den Kunden eine direkte Kostenersparnis bedeutet.

Nach der Produktion der gewünschten Bleche ist eine Weiterverarbeitung im Haus möglich. Dafür stehen unter anderem eine große Entfettungsanlage, Schweißroboter, Abkantpressen, Richt-, Tafel- und Biegewalzen, Stanz-, Nibbel- und Laserautomaten zur Verfügung. Gerne geben wir Ihnen bei einem persönlichen Gespräch weitere Informationen.





Produktion

Zertifizierte Qualität

**ISO 9001
EN 1090-2
DIN 2303 BK 2**

Ein Ansprechpartner für alle Fälle

- Beratung und Engineering

Gerne beraten wir Sie bei der Realisation Ihrer Ideen und entwickeln mit Ihnen gemeinsam optimale Lösungen. Mit unserem technischen Know How stehen wir Ihnen dabei gerne zur Verfügung.

- Werkzeugbau

Hier liefern wir Ihnen in kürzester Zeit ihre spezielle Lösung mit unserem großen Vorrat an Lochwerkzeugen. Umformwerkzeuge sowie Folgewerkeuge gehören ebenfalls zu unserem Portfolio.

- Maschinenpark

Mit unserem modernen Maschinenpark der durch zahlreiche Veredlungsmaschinen ergänzt wurde, können wir jede technisch machbare Lochung durchführen.

- Werkstoffe

Alle stanz- und laserfähigen Materialien von 0,3 bis 30 mm, sowie Lohnarbeit für unsere Kunden.

- Lagersortiment

Umfangreiches Sortiment mit über 300 Positionen.

- Oberflächenbehandlung

Auf Wunsch behandeln wir Bleche mit allen denkbaren Veredelungen.



Die Lochblechexperten

Technische Daten unserer Maschinen

Maschine	Blechdicke	Maximales Format
Streifenpresse	bis 30 mm Stahl bis 20 mm Edelstahl bis 30 mm NE Metalle	2500 x 6000 mm
Breitpresse	bis 4 mm Stahl bis 3 mm Edelstahl bis 4 mm NE Metalle	bis 1500 mm Coillbreite bis 10000 mm Länge
Stanz-, Nibbel-, Laserzentrum	bis 8 mm Stahl bis 6 mm Edelstahl bis 8 mm NE Metalle	1500 mm x 4000 mm
Laserschneidanlage 6000 Watt	bis 25 mm Stahl bis 25 mm Edelstahl bis 16 mm NE Metalle	2000 mm x 6000 mm
Richtmaschinen	0,4 bis 30 mm	bis 2500 mm Breite bis 10000 mm Länge
Biegewalzen	bis 22 mm	Schusslänge bis 2500 mm
Tafelscheren	bis 20 mm Stahl bis 15 mm Edesl Stahl	Schnittlänge bis 6000 mm
Autom. Abkantzentrum, Abkantpressen	bis 12 mm Stahl bis 8 mm Edelstahl	Abkantlänge bis 6000 mm
Exenterpressen	bis 300 t	1250 mm x 1000 mm
Hydraulikpressen	bis 400 t	1800 mm x 1000 mm



Architektur



Die Lochblechfassade

Die Fassade aus Lochblech ermöglicht es dem Architekten völlig neue Wege im Bereich Ästhetik und in der Funktion zu gehen.

Als von Audi empfohlener Lieferant produzieren wir weltweit die Fassaden der Audi Verkaufshäuser. Zusätzlich neben dem interessanten optischen Effekt resultieren auch neue technische Lösungen aus dem Baustoff Lochblech.

Im Bereich der Beschattung können bewegliche Elemente das Klima im Inneren des Gebäudes steuern und durch Ihre Transparenz die Helligkeit im Gebäude erhalten.

Insbesondere bei Parkhäusern ist der Luftaustausch eine Notwendigkeit. Hier ist der Einsatz von Lochblechen eine stillvolle Ergänzung zu der bisherigen Stahl / Betonverbundbauweise.

Die Möglichkeit Bilder oder Fotos auf die Lochblechfassaden zu übertragen, trägt zur Individualisierung des Gebäudes bei.

Projekte in aller Welt und eine 130 jährige Erfahrung im Bereich der Lochblechproduktion und Veredlung stehen für unsere Kompetenzen.



Architektur



Die Dillinger Fabrik gelochter Bleche liefert Lochbleche aller Art für Bauaufträge mit den unterschiedlichsten Designs.

Ob es sich um die Verkleidung hochwertiger Einfamilienhäuser, Multifunktionshallen oder Firmenzentralen handelt, wir sind Ihr Partner.

In enger Zusammenarbeit mit dem Architekten können wir hochwertige passgenaue Lösungen anbieten, die eine ästhetische und funktionelle Aufgabe erfüllen.

Basierend auf Ihren Ansprüchen finden wir für Sie individuelle Lösungen. Neben der Fassadengestaltung ist Lochblech auch im Bereich der Schallisolierung oder der Beschattung einsetzbar.

Gerade im Bereich Architektur können durch die offene und trotzdem stabile Substanz neue interessante Formen entstehen, deren offene Struktur die Firmenphilosophie auch nach außen verkörpert.

Ob Sie sich für futuristisches neues Design und die Planung neuer Gebäude, oder um die Verkleidung bereits existierender Gebäudes interessieren, gerne sind wir Ihr Ansprechpartner und helfen bei der Realisierung Ihrer Visionen.





DesignPerf ©

Unter dem Begriff DesignPerf© verstehen wir die Möglichkeit Bildmotive in ihrer ganzen Komplexität durch Perforation herzustellen.

Der Fantasie sind hier keine Grenzen gesetzt. Ob als Fassadenelement an einem Gebäude, oder die Umsetzung ihres Logos. Mit DesignPerf© ist alles möglich.

Durch eine Segmentierung sind auch sehr großflächige Motive umsetzbar, ohne das die Qualität darunter leidet.

Mit unterschiedlichen automatisierten Fertigungsmaschinen, die im Produktionsprozeß zusammenarbeiten und einer speziell entwickelten Software können Grafiken und Fotos auf Einzelbleche von 500 x 500 mm bis 2000 x 6000 mm übertragen werden.

Die Umwandlung der Motive als Lochbild ist ähnlich wie im Rasterdruck. Dabei wird das Motiv durch eine Software in Punkte umgewandelt. Durch Variation der Lochdurchmesser und der Abstände der Löcher werden Kontraste erzeugt. Durch die Variation der Durchmesser erhalten wir unterschiedliche Helligkeiten.

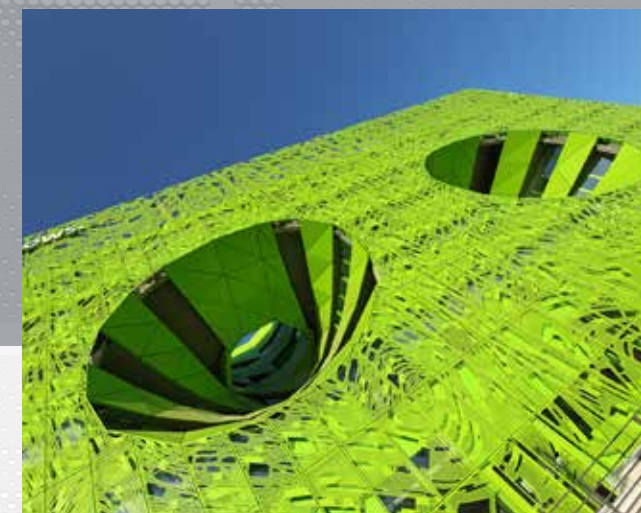
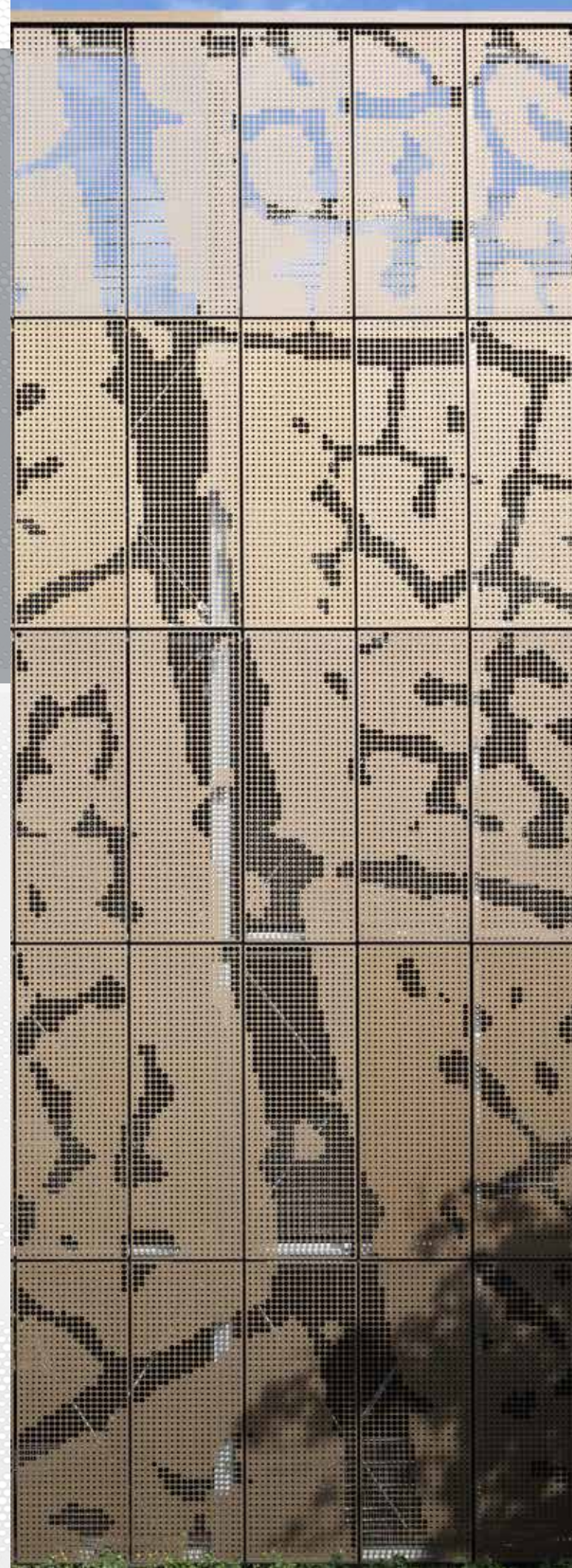

Die Bildvorlagen sind völlig frei wählbar. Ob Porträts, abstrakte Strukturen, Logos, oder Grafiken, wir lochen Ihre Motive in das Blech.

Eine nachhaltige Veredelung durch Eloxierung, Pulverbeschichtung oder Lackierung ist natürlich ebenfalls möglich.

Die ständige Bevorratung der Rohmaterialien ermöglicht kurze Liefer- und Produktionszeiten.

Mit DesignPerf© liefert die Dillinger Fabrik belochter Bleche ein modernes hochwertiges Produkt mit hohen Qualitätsstandards zu einen attraktiven Preis.



Die Lochblechexperten

Interieur Design



Beispiel einer Deckenkonstruktion aus Lochblechen die im Wassertransferdruck beschichtet wurden.



Im Interieur Design können Lochblechlösungen vielfältige Aufgaben übernehmen.

Vollautomatische Beschattungsanlagen im Bereich großer Glasflächen kühlen Räume und verbessern das Raumklima spürbar.

Im Treppenbereich lassen sich Geländer und Geländerfüllungen nach Wunsch realisieren. Das Lochbild, ebenso wie das Material, sind dabei individuell wählbar.

Weitere Einsatzmöglichkeiten sind Deckenverkleidungen oder Raumteiler zur Schallisolierung. Um einen optimalen Schallschutz zu gewährleisten verarbeiten wir in diesem Bereich microperforierte Aluminiumbleche.

Unser Ingenieurteam beschäftigt sich gerne mit ihren Aufgaben.

Individuelle Lösungen sind uns, ebenso wie Großserien, willkommen.

Neben bester Funktionalität und Haltbarkeit ist es unser Ziel auch immer den ästhetischen Aspekt zu beachten.





Maschinenbau Apparatebau Anlagenbau

Haltbarkeit und Wartungsfreundlichkeit stehen in diesem Bereich im Vordergrund, da sich die hier benötigten Elemente im Dauereinsatz befinden und eine hohe Zuverlässigkeit garantieren müssen. Die Anwendungsmöglichkeiten sind vielfältig.

Sowohl in der Entsorgungs- und Recyclingtechnik als auch im Kraftwerkssektor und Maschinenbau sind wir ihr zuverlässiger Partner.

Neben der Entwicklung und Optimierung bestehender Produkte, ist auch die stetige Verbesserung der eingesetzten Werkzeuge und Technologien unser Anliegen.

Wir gehen auf die Wünsche unserer Kunden ein, und liefern beste Qualität zu günstigen Preisen.

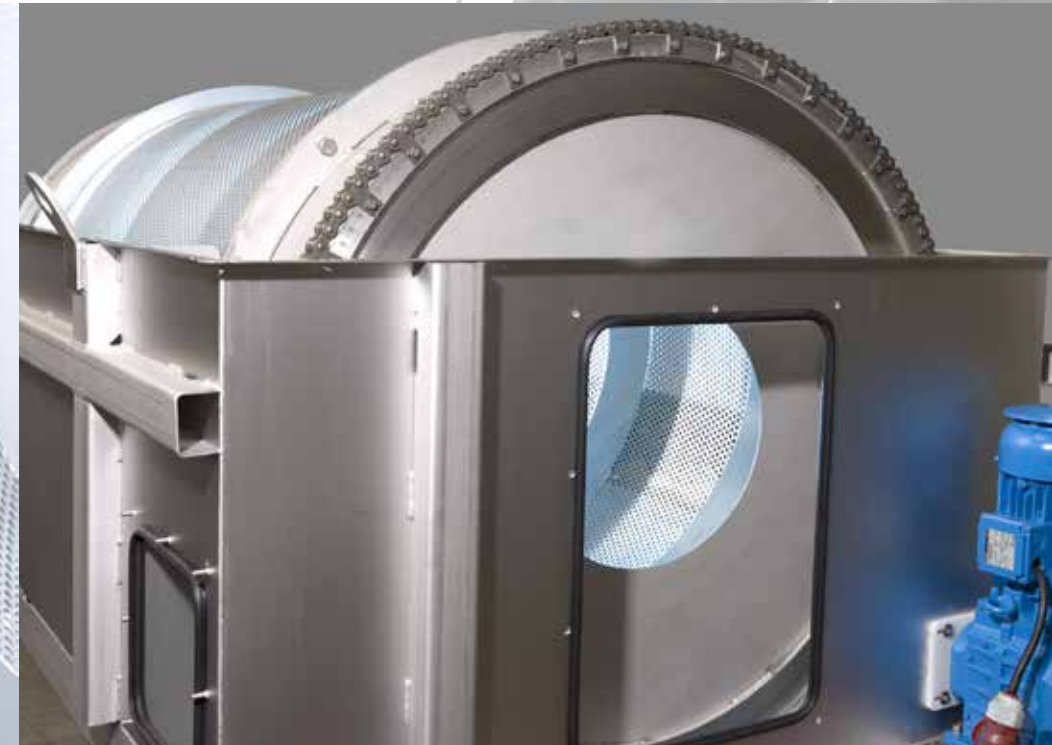
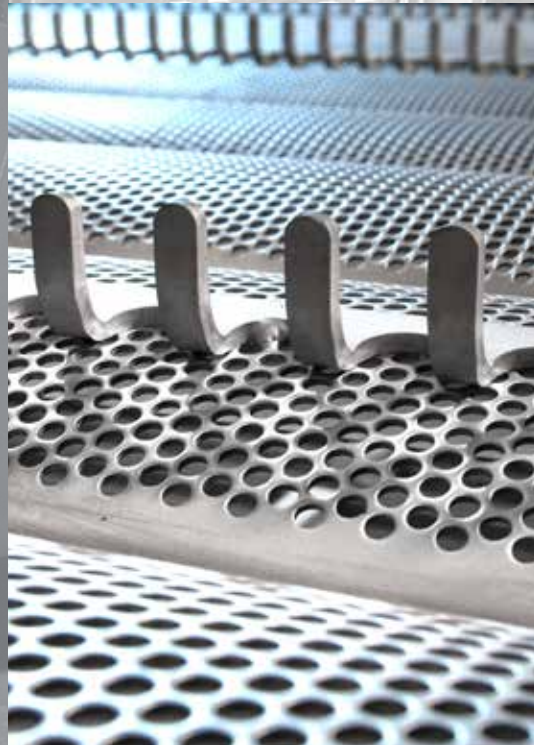
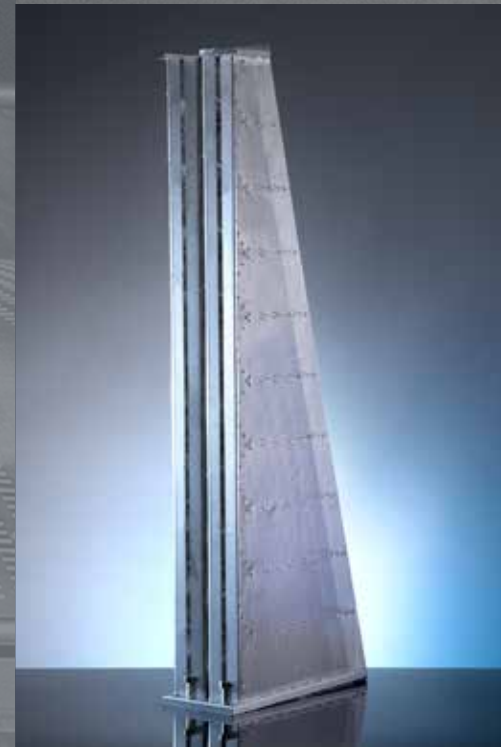



Die Lochblechexperten

Filtertechnik



Wir produzieren tiefgezogene und verschweißte Stützrohre sowie Lochblechelemente als Basis für Schallschutzeinsätze und für die Filterindustrie.

Im Bereich der Filtertechnik bieten wir professionelle Lösungen für ihre Aufgaben.

So arbeiten wir hier u.a. auf dem Gebiet der Schalldämpfung, und Abgas-, Klima-, und Lüftungstechnik.

Im Bereich der Filterrohr- und Stützkörperproduktion fertigen wir vielfältige Variationen mit Durchmessern von 7 mm bis 3000 mm und Längen von 10 mm bis 15000 mm.



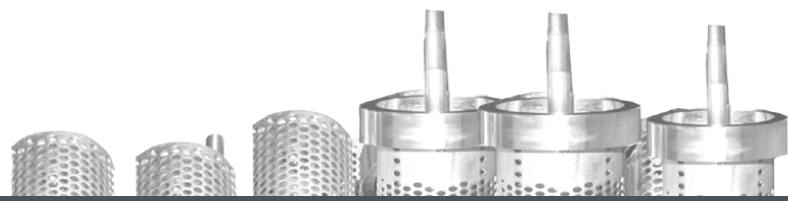

Filtertechnik

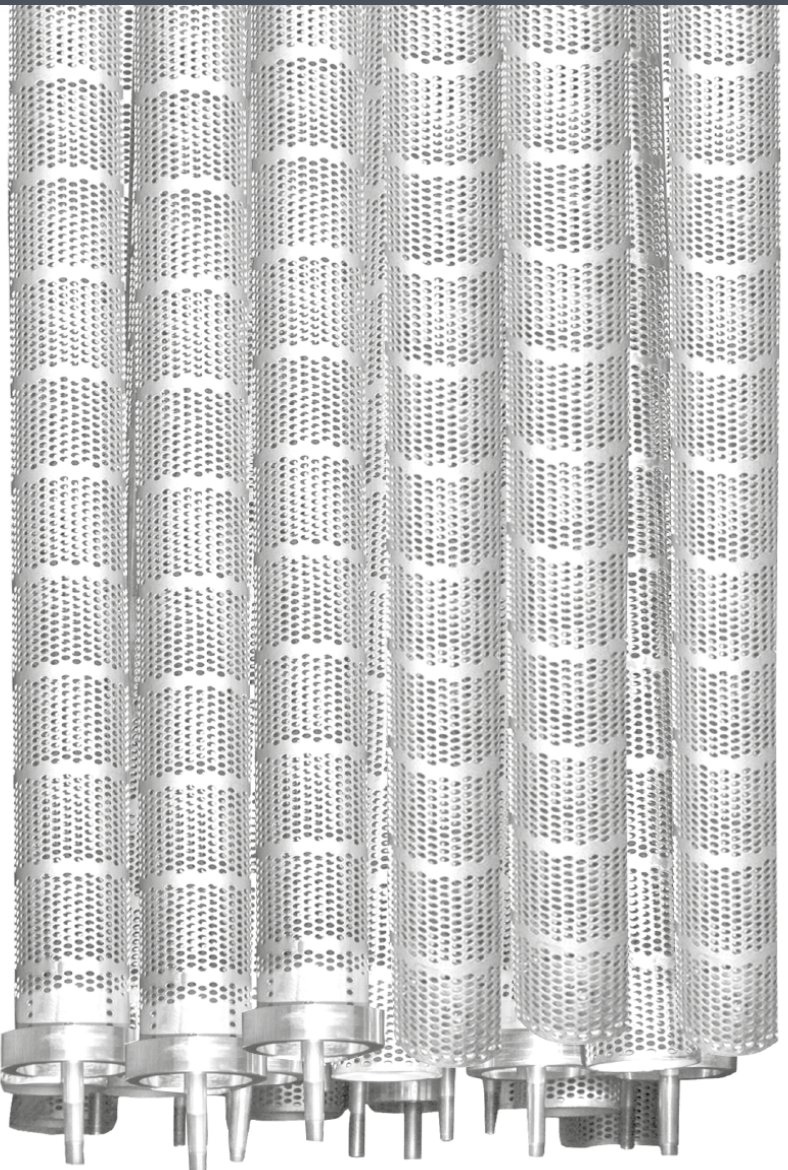
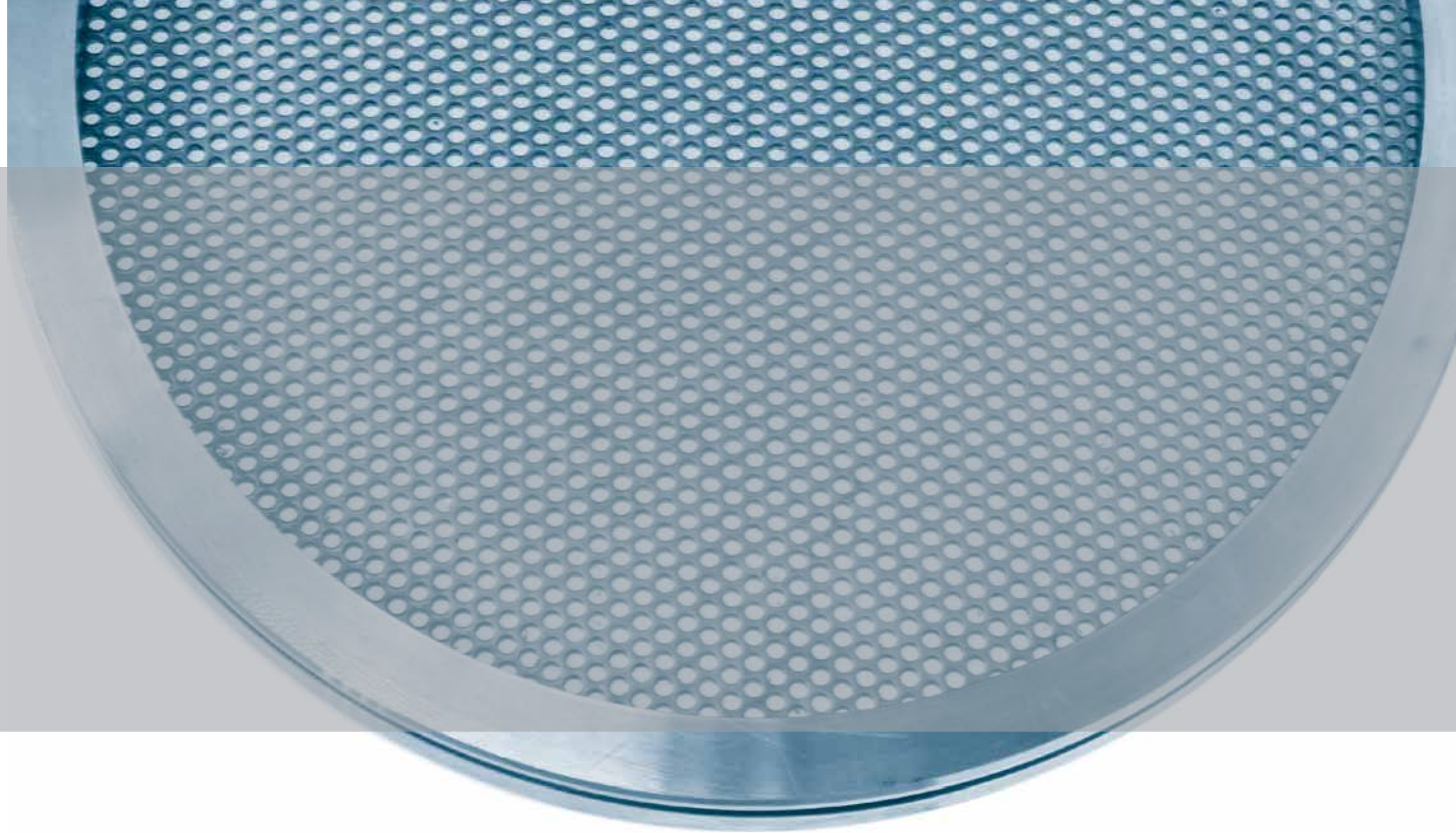

Wir produzieren Filterelemente aus unterschiedlichsten Materialien für fast alle Aufgabenstellungen und Einsatzzwecke.

Dazu gehören:
- Hochdruckfilter
- Öl / Gasfilter
- Filter für Baumaschinen und stationären Maschinen.

Unsere Spezialität sind dickwandige Rohre mit kleinen Durchmessern.

Um auch kleinste Elemente herauszufiltern produzieren wir auch sogenannte Flach- und Einschubfilter.

Viele unserer Filterelemente können zusätzlich mit einem Filtergewebe bestückt werden.





Die Lochblechexperten

Lebensmittelindustrie, Verfahrenstechnik

Waschkörbe für industrielle Wasch- und Reinigungsanlagen

Wasch und Reinigungsanlagen säubern Produktionsteile von Fetten und Emulsionen. Für diesen Zweck bauen wir Lochblechkörbe mit individuellen Trägern die ihrem Produkt größtmöglichen Schutz bieten. Gegenüber handelsüblichen Drahtkörben, können mit unseren Körben bis zu 50 % des Gewichts eingespart werden, dabei liefern sie ein größeres Volumen bei gleichen Außenabmessungen und reduziertem Verschleiß.

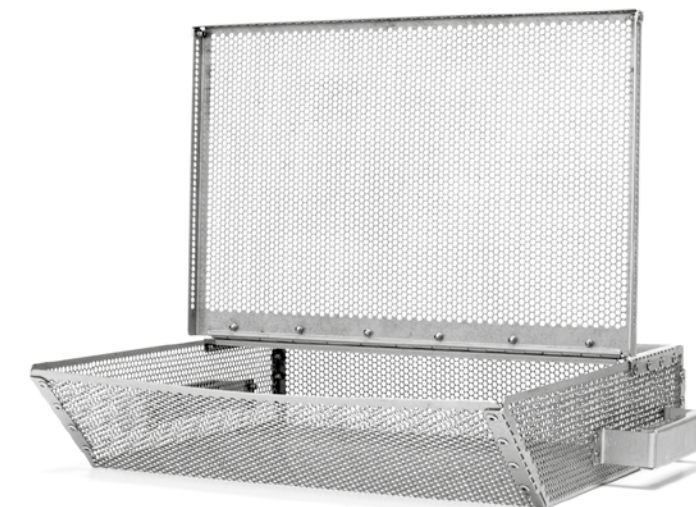
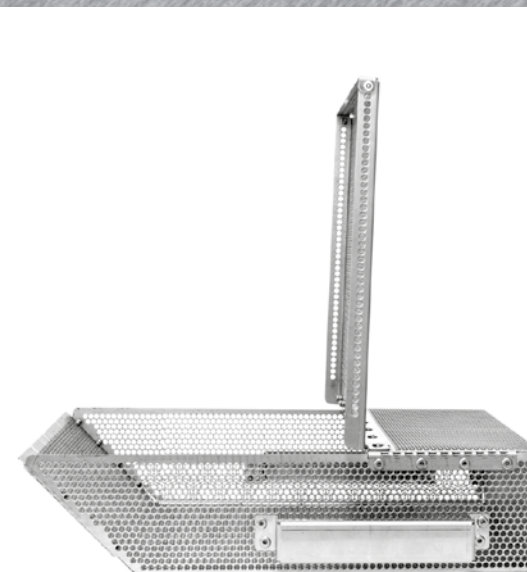
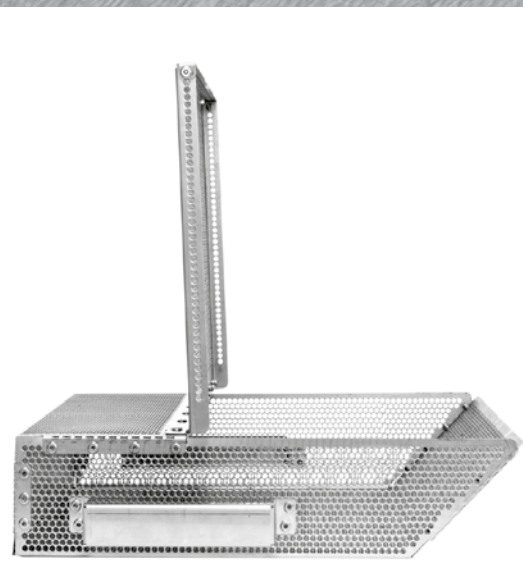

Lochblechkörbe können in Modulbauweise hergestellt werden, und sind in unterschiedlichen Korbhöhen stapelbar. Eine Kompatibilität zu Drahtkörben, die bereits in bestehenden Waschstraßen genutzt werden, ist möglich. Egomomisch ist durch das Abrunden aller Kanten und Griffe ein weiterer Fortschritt erzielt worden.

Optional besteht die Möglichkeit einen RFID Sender zu integrieren, der zur Prozesskontrolle und zu Dokumentationszwecken eingesetzt werden kann.

Im Bereich der Lebensmittelindustrie werden unser Körbe in vielfältiger Weise eingesetzt.

Beispiele:

- Gemüsevorbereitung (waschen / trocknen)
- Blanchieren und Fritieren
- Zuckerherstellung
- Wein und Saftproduktion
- Bier / Mälzereiprodukte
- Mostherstellung / Apfelwein

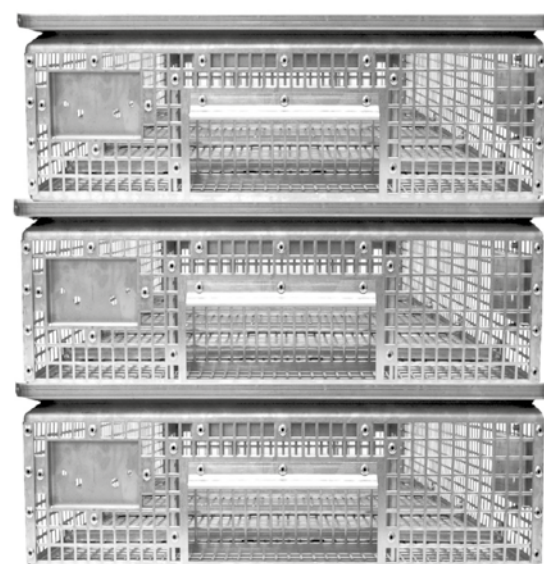
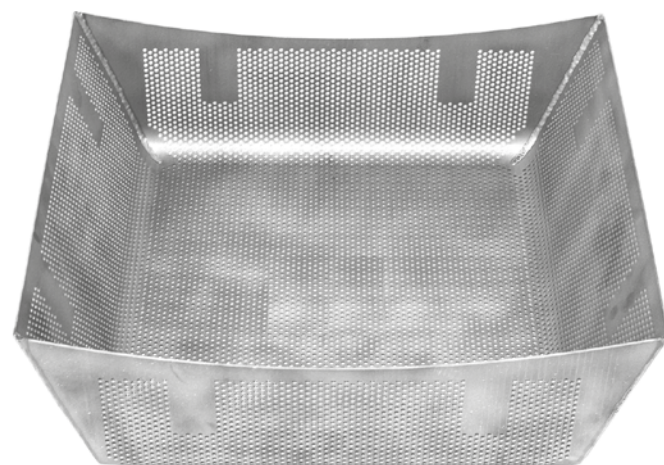
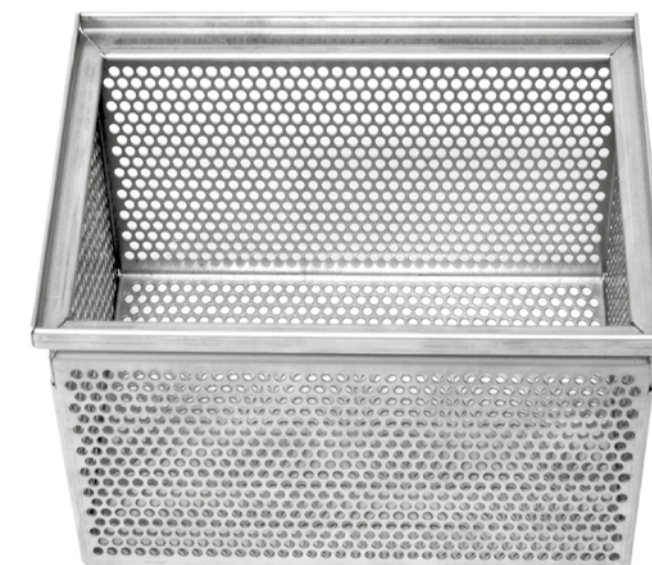



Fahrzeugtechnik

Im Bereich der Fahrzeugtechnik sind wir in vielen Aufgabenbereichen für unsere Kunden tätig.

So liefern wir nach vorgegebenem Design z.B. Abgasanlagen und Schalldämpfer aus gerudetem und gekanteten Edelstahlkomponenten.

Viele renommierte Premiumhersteller dürfen wir in diesem Bereich zu unseren Kunden zählen.

Die Produktion hochwertiger Airbagringe, mit eingebauten Sollbruchstellen gehört ebenfalls zu unserem Aufgabenbereich.

Kettenschutzgehäuse, Anbauteile für Landmaschinen, und Schalldämpfereinsätze für eine große Motorradmarke sind weitere Tätigkeitsfelder.

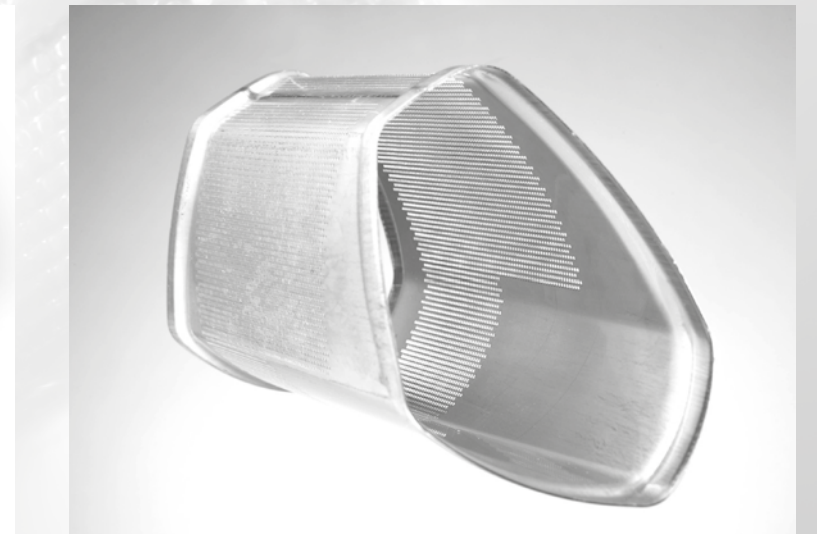
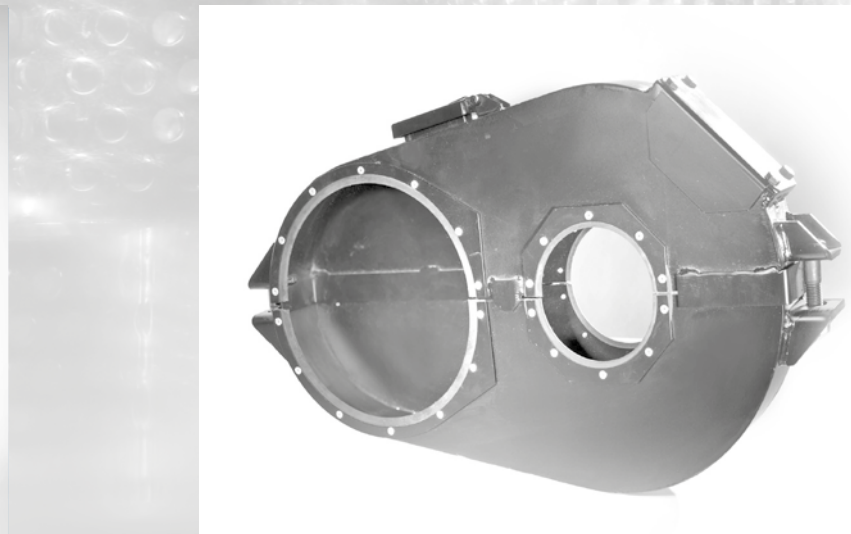
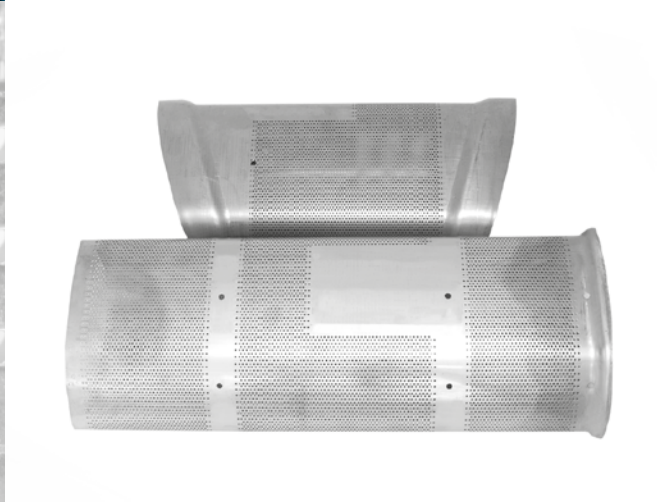
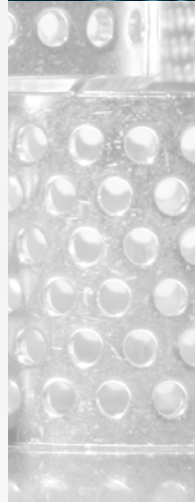
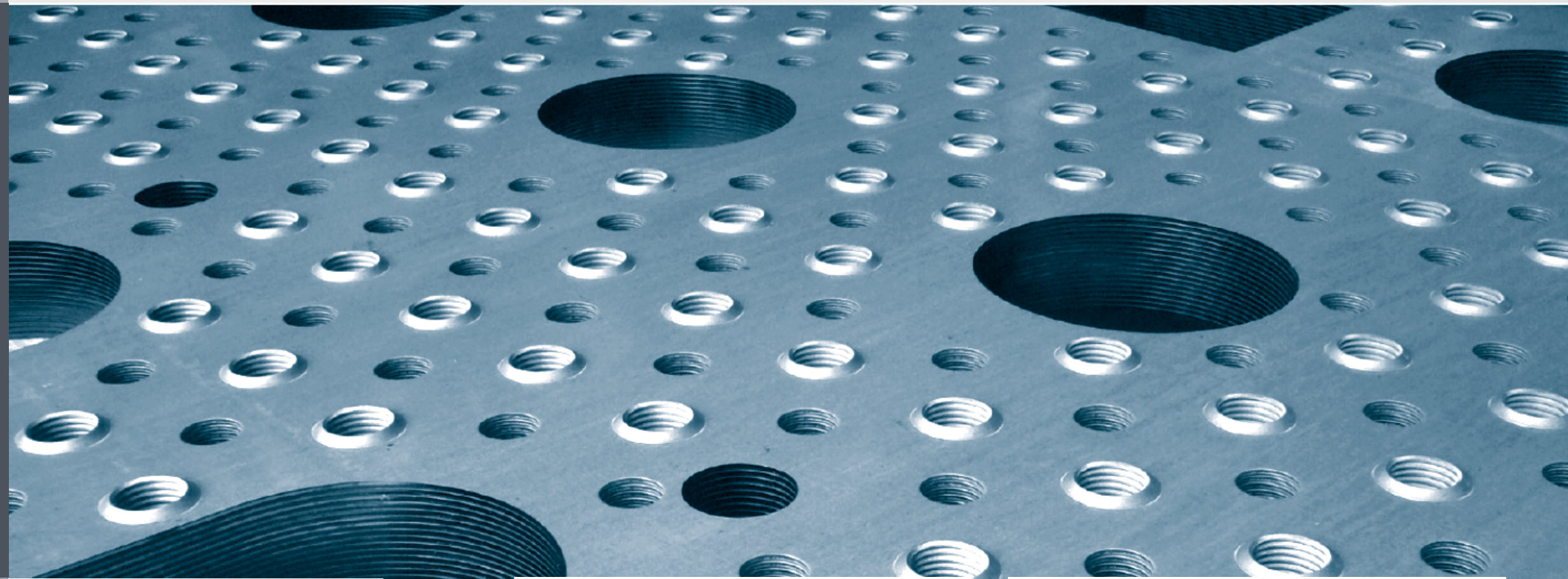



Die Lochblechexperten

Recycling und Aufbereitungstechnik



Im Bereich der Recycling und Aufbereitungstechnik liefern wir Sieb- und Sortiertrommeln für alle erdenklichen Aufgaben.

Angepasste Laufringe gehören ebenso wie Förderschnecken zu unserem Repertoire.

Trommelsiebe werden insbesondere im Agrarbereich und in der Holzproduktion benötigt.

Die Montage erfolgt entweder im Werk oder bei Ihnen vor Ort.

Wir liefern verschleißfeste Siebe aus hochfesten Stählen und für fast jeden Einsatzzweck.

Alle unsere Produkte sind auf konstante Qualität und Langlebigkeit ausgelegt.

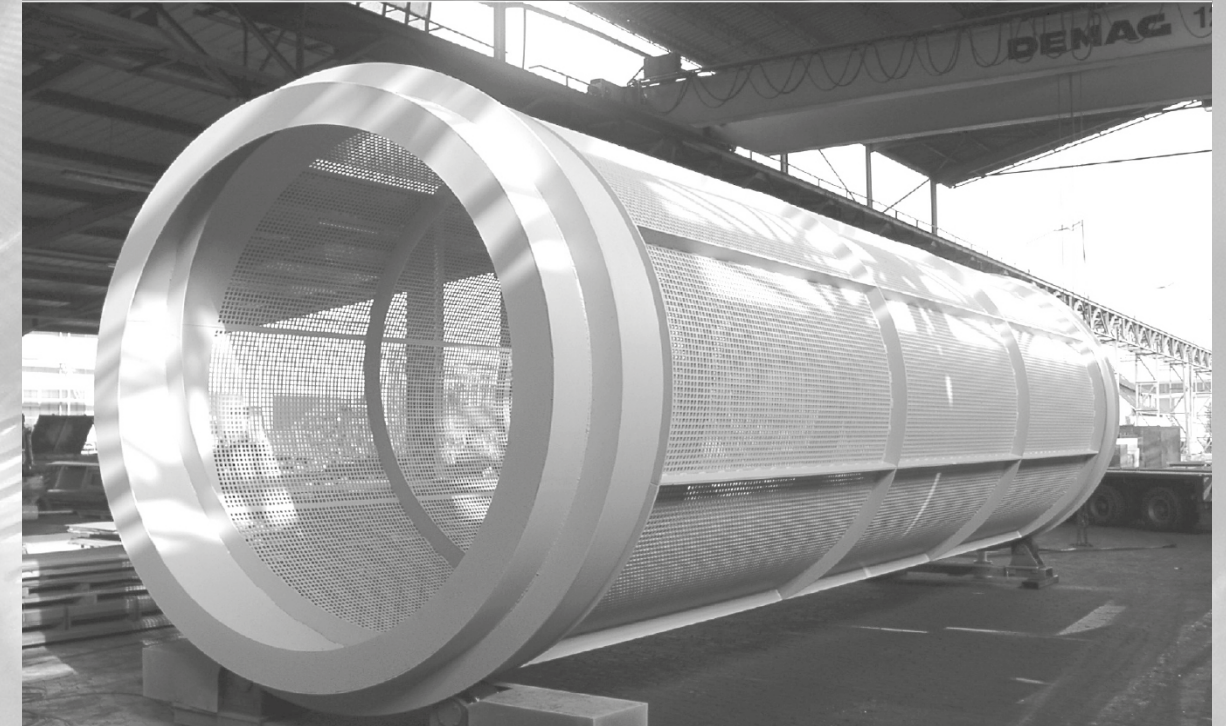
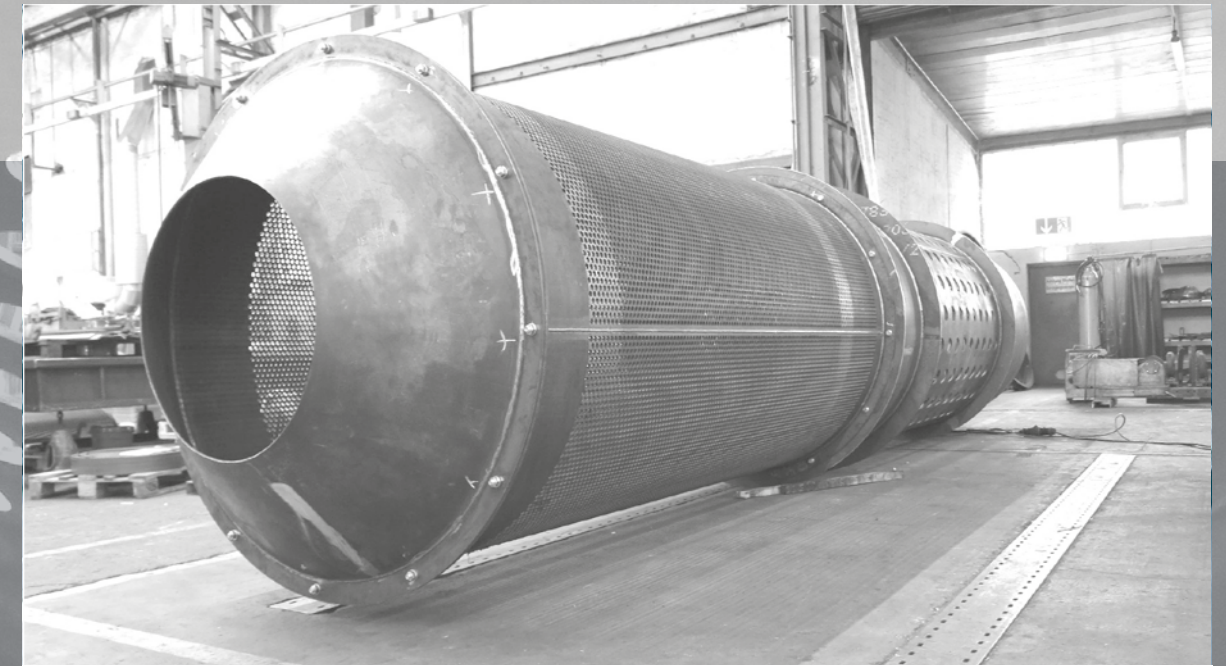

Rundlochungen Maßstab 1:1

versetzte Reihen

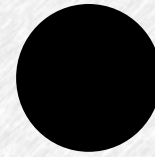
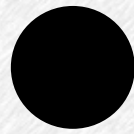

gerade Reihen



diagonal

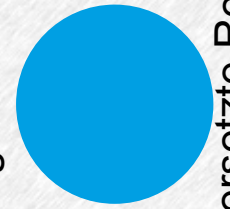

versetzte Reihen

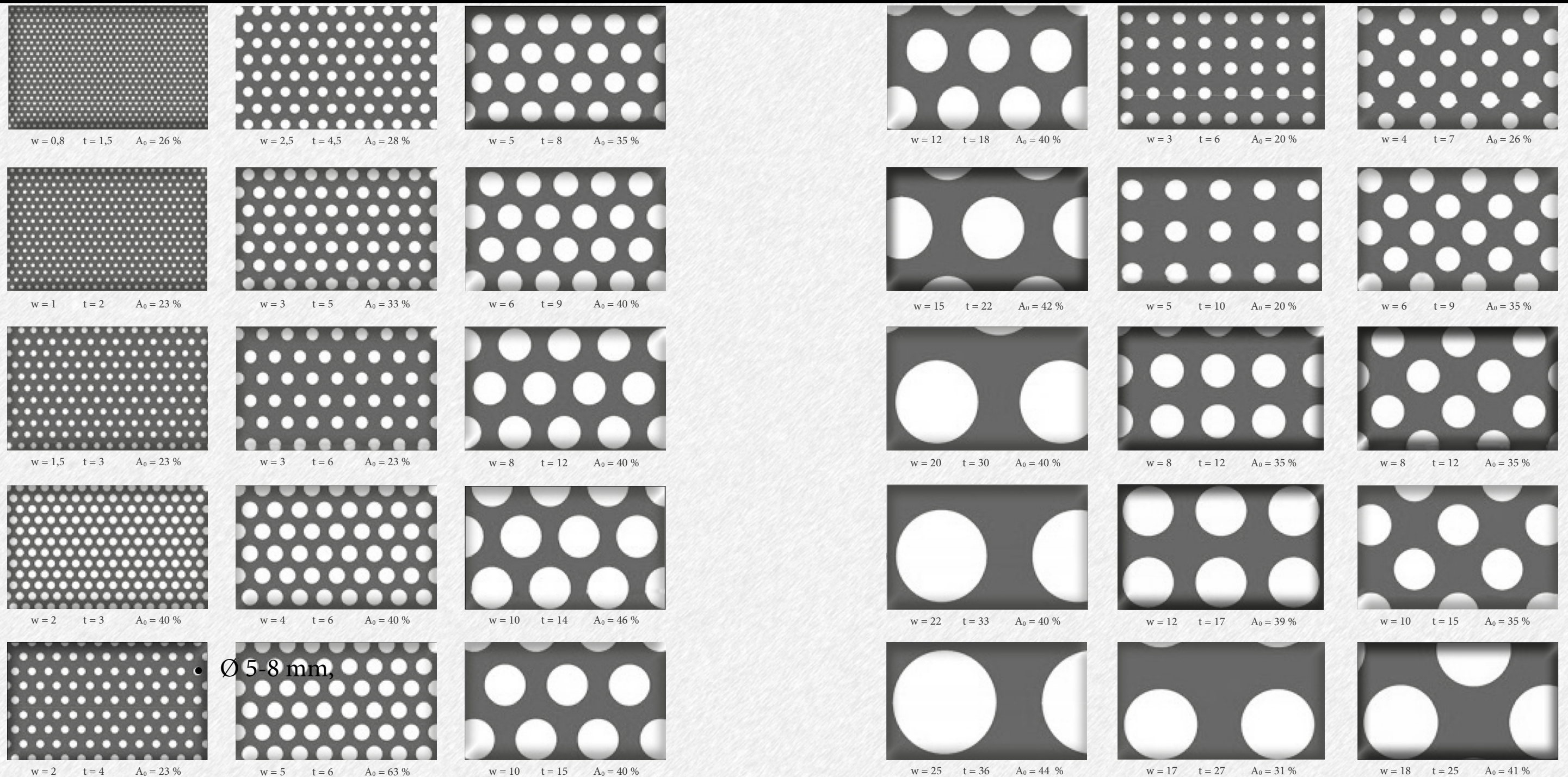

• Ø 5-8 mm,

Quadratlochung Maßstab 1:1

Langlochung Maßstab 1:1

gerade Reihen



versetzte Reihen



diagonal

versetzte Reihen

gerade Reihen



versetzte Reihen

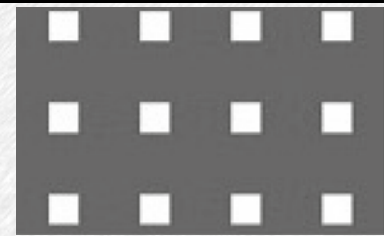
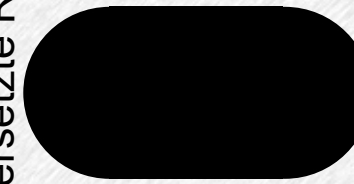

$w = 4$ $t = 12$ $A_0 = 11\%$

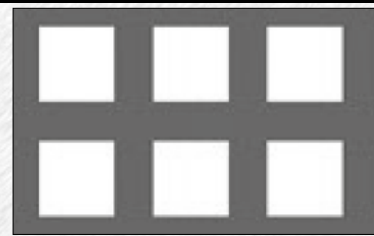

$w = 10$ $t = 15$ $A_0 = 44\%$

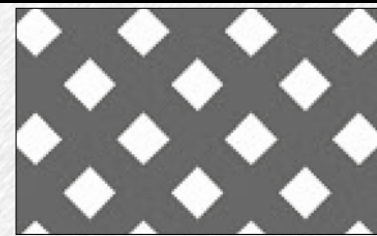

$w = 5$ $t = 10$ $A_0 = 25\%$

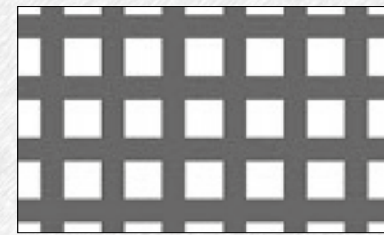

$w = 5$ $t = 8$ $A_0 = 39\%$

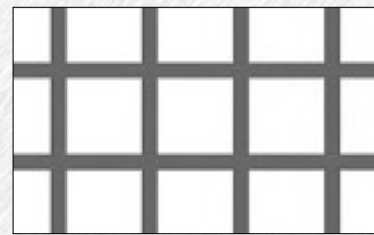

$w = 10$ $t = 12$ $A_0 = 69\%$

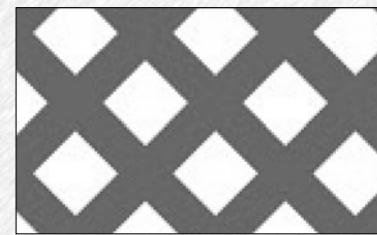

$w = 8$ $t = 13$ $A_0 = 38\%$

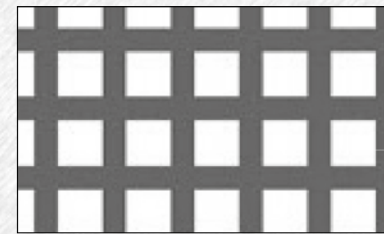

$w = 6$ $t = 9$ $A_0 = 44\%$

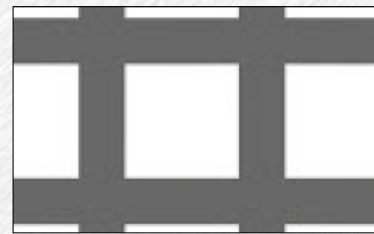

$w = 15$ $t = 21$ $A_0 = 51\%$

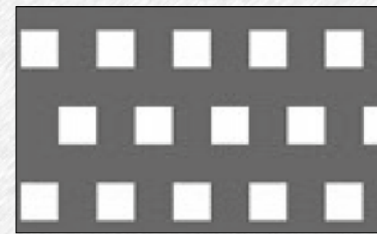

$w = 5$ $t = 10$ $A_0 = 25\%$

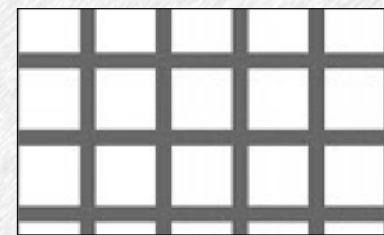

$w = 8$ $t = 10$ $A_0 = 64\%$

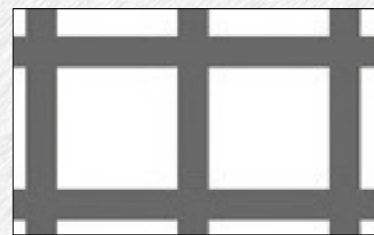

$w = 16$ $t = 20$ $A_0 = 64\%$

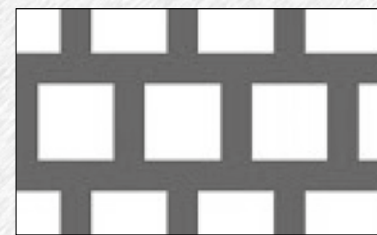

$w = 10$ $t = 14$ $A_0 = 51\%$

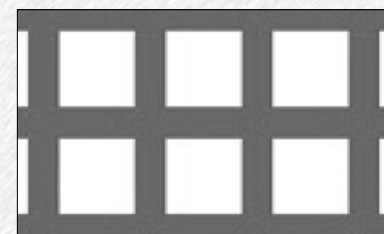

$w = 10$ $t = 14$ $A_0 = 51\%$



$w = 20$ $t = 26$ $A_0 = 59\%$

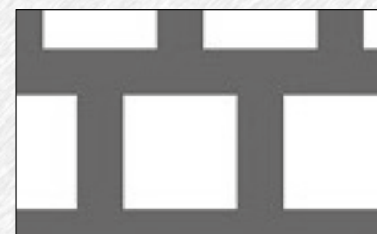

$w = 15$ $t = 21$ $A_0 = 51\%$

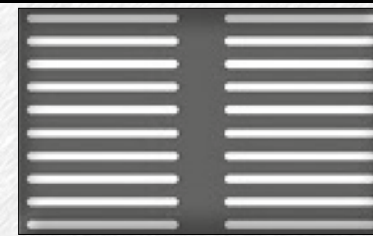

$w = 1,2$ x $l = 20$ $A_0 = 40\%$
 $t_1 = 3$ x $t_2 = 26$ $A_0 = 33\%$

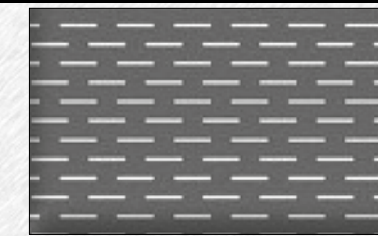

$w = 0,5$ x $l = 5$ $A_0 = 14\%$
 $t_1 = 2,5$ x $t_2 = 7,5$

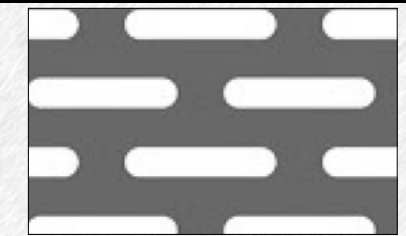

$w = 4$ x $l = 20$ $A_0 = 33\%$
 $t_1 = 9$ x $t_2 = 26$

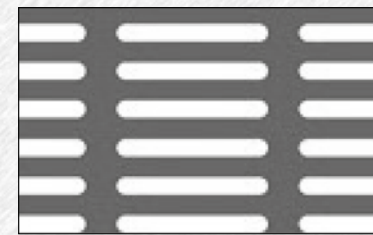

$w = 2,4$ x $l = 20$ $A_0 = 39\%$
 $t_1 = 5$ x $t_2 = 25$

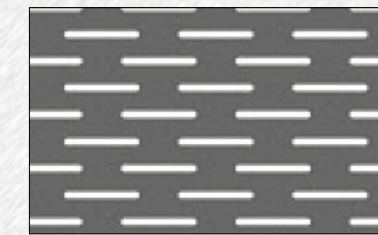

$w = 1$ x $l = 10$ $A_0 = 19\%$
 $t_1 = 3,5$ x $t_2 = 15$

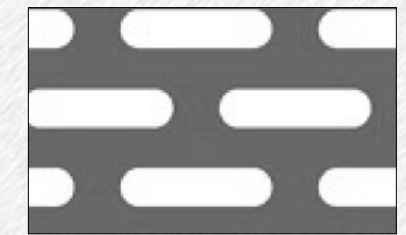

$w = 5$ x $l = 20$ $A_0 = 36\%$
 $t_1 = 10$ x $t_2 = 26$



$w = 4$ x $l = 20$ $A_0 = 37\%$
 $t_1 = 8$ x $t_2 = 26$

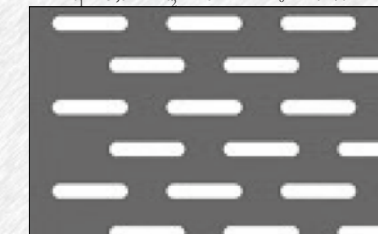

$w = 2$ x $l = 10$ $A_0 = 23\%$
 $t_1 = 5,5$ x $t_2 = 15$



$w = 5$ x $l = 25$ $A_0 = 40\%$
 $t_1 = 10$ x $t_2 = 30$



$w = 5$ x $l = 30$ $A_0 = 45\%$
 $t_1 = 9$ x $t_2 = 36$

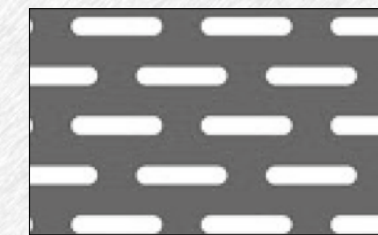

$w = 2,5$ x $l = 12$ $A_0 = 26\%$
 $t_1 = 6,5$ x $t_2 = 17$



$w = 6$ x $l = 35$ $A_0 = 35\%$
 $t_1 = 13$ x $t_2 = 44$

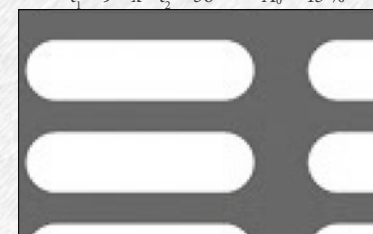

$w = 8$ x $l = 30$ $A_0 = 51\%$
 $t_1 = 12$ x $t_2 = 37$

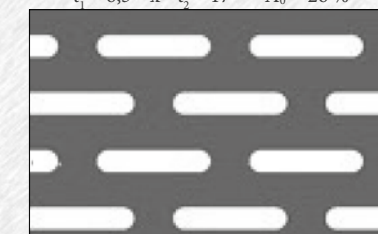

$w = 3$ x $l = 15$ $A_0 = 29\%$
 $t_1 = 7,5$ x $t_2 = 20$

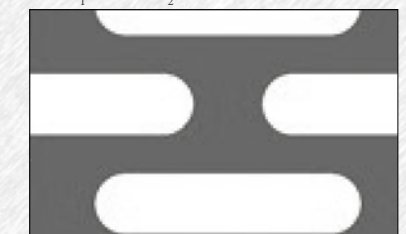

$w = 8$ x $l = 35$ $A_0 = 40\%$
 $t_1 = 15$ x $t_2 = 44$

Rundlochungen



Quadratlochungen

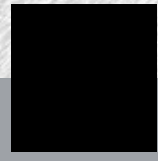

Langlochungen

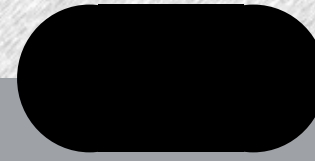

versetzte Reihen

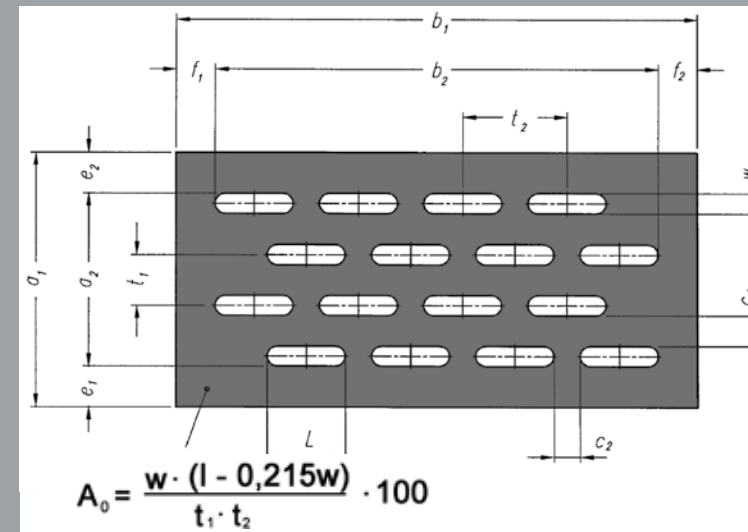
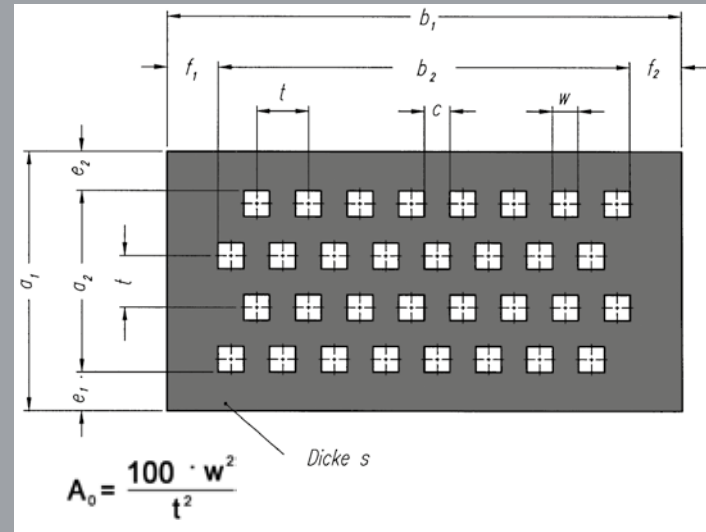
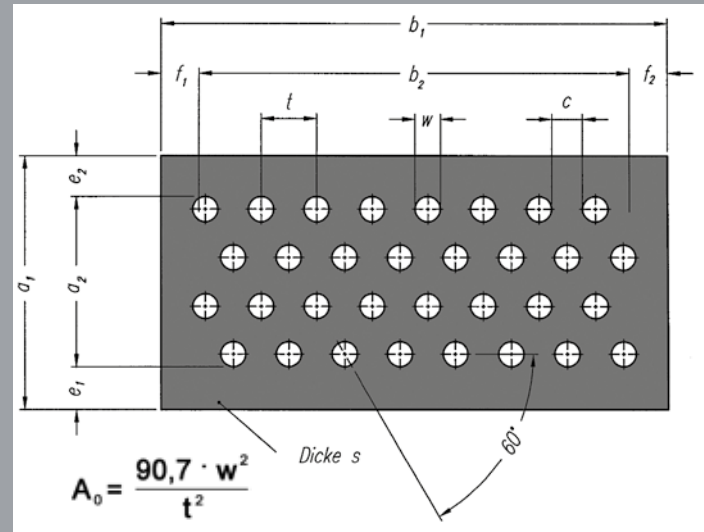

gerade Reihen

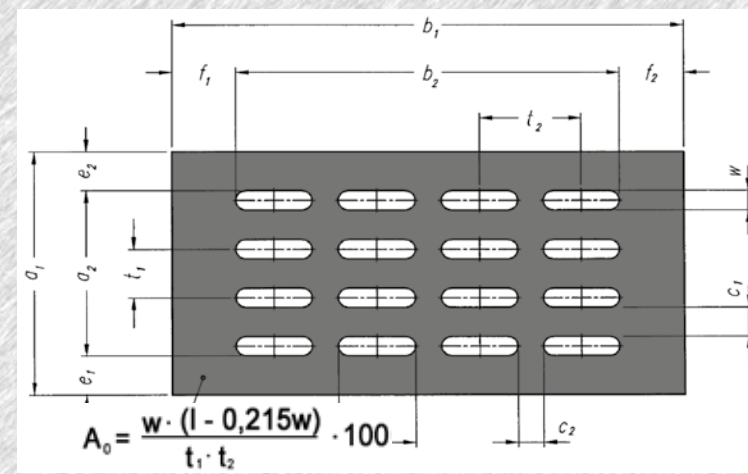
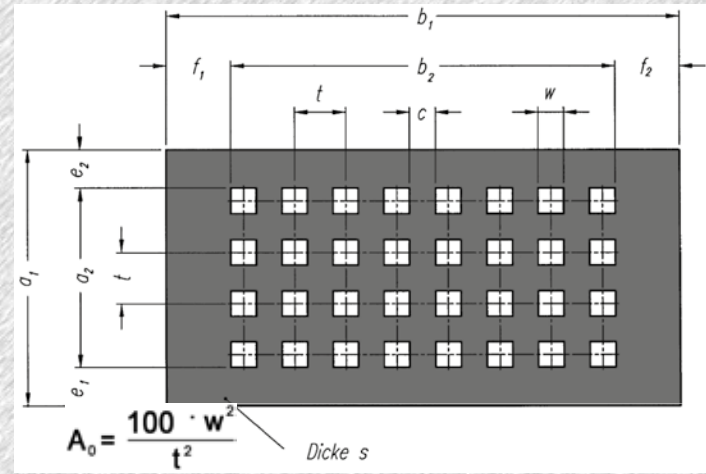
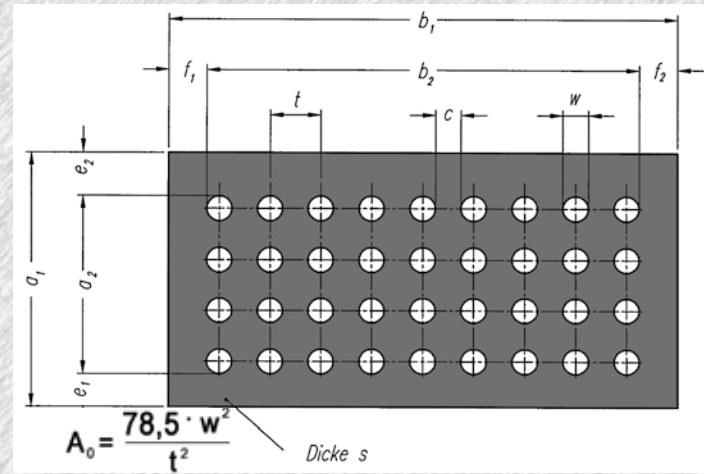

diagonal versetzte Reihen

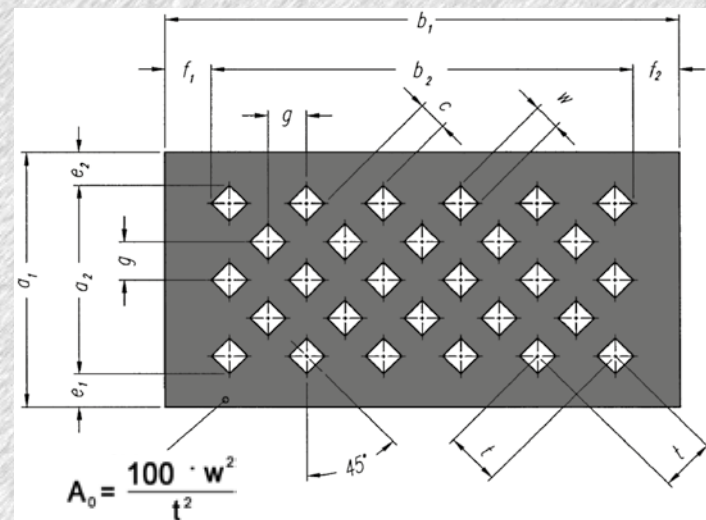
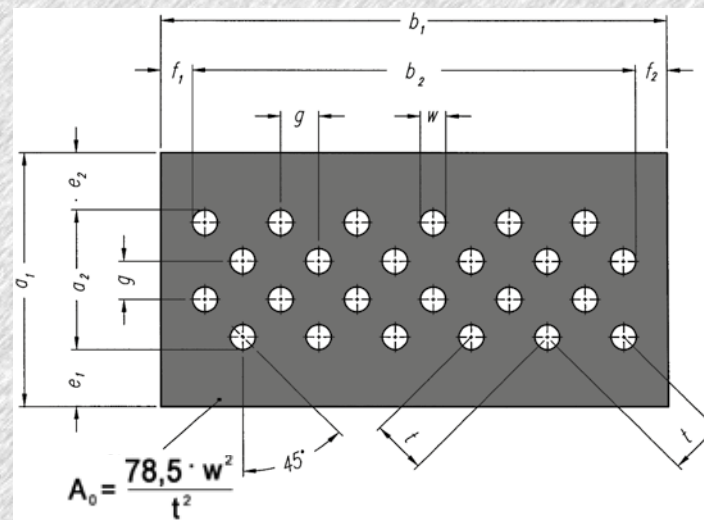

A_0	= Relative freie Fläche des Bleches
a_1	= Außenmaß der Platte (Breite)
a_2	= Abmessung der gelochten Fläche parallel zur Abmessung der Platte
b_1	= Abmessung der Platte
b_2	= Größe der gelochten Fläche parallel zur Plattengröße
c	= Breite des Stegs
c_1	= Stegbreite
c_2	= Stegbreite
e_1, e_2	= Breite der ungelochten Fläche

f_1, f_2	= Breite der ungelochten Fläche
l	= Lochlänge
s	= Blechdicke
t	= Teilung

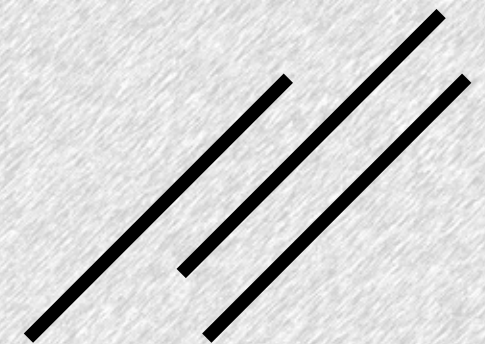

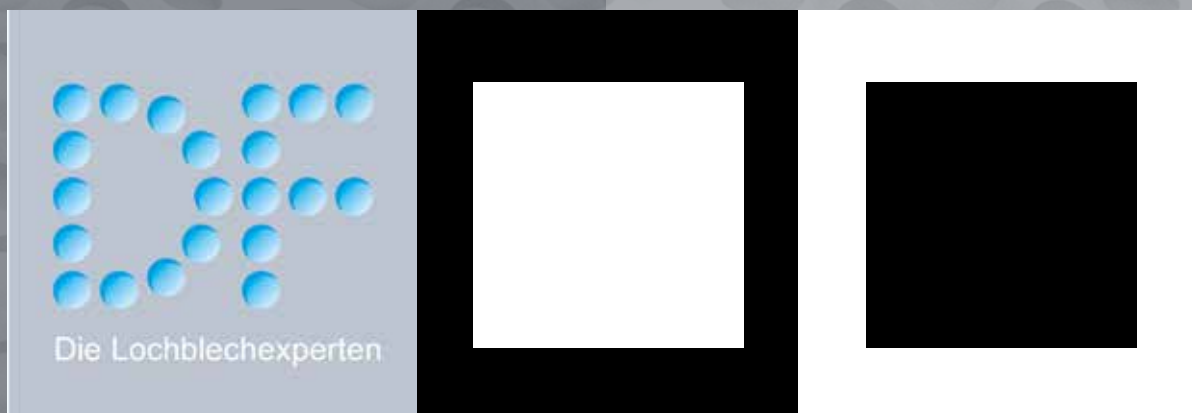

Prägungen Prägelochungen

	Noppenloch Anwendungsbereich: Architektur, Geländerfüllung, Innenarchitektur, Fassaden	Werkstoffe: ST/ AL/ VA/ MS Materialstärke: 1-1,5 mm
--	--	---

	Rundlochung durchgelocht Anwendungsbereich: Architektur, Geländerfüllung, Maschinenbau, Fassaden, Laufstege, Treppen	Werkstoffe: ST/ AL/ VA/ MS Materialstärke: 1-4 mm
--	---	---

	Kühlhaubenschlitzloch Anwendungsbereich: Techn. Bereich, Apparatebau	Werkstoffe: ST/ AL/ VA/ MS Materialstärke: 1-3 mm
--	---	---

	Schlitzbrückenloch Anwendungsbereich: Sandfilter, Wasserfilter, Kiesfilter	Werkstoffe: ST/ AL/ VA/ MS Materialstärke: 1-3 mm
--	--	---

	3D Freestyle convex Anwendungsbereich: Architektur, Innenarchitektur, Fassaden	Werkstoffe: ST/ AL/ VA/ MS Materialstärke: 1-1,5 mm
--	--	---

	3D Freestyle konkav Anwendungsbereich: Architektur, Innenarchitektur, Fassaden	Werkstoffe: ST/ AL/ VA/ MS Materialstärke: 1-1,5 mm
--	--	---

	3D Dimple convex Anwendungsbereich: Architektur, Innenarchitektur, Fassaden	Werkstoffe: ST/ AL/ VA/ MS Materialstärke: 1-1,5 mm
--	---	---

	Rundprägung Design Anwendungsbereich: Architektur, Geländerfüllung, Innenarchitektur, Fassaden	Werkstoffe: ST/ AL/ VA/ MS Materialstärke: 1-1,5 mm
--	--	---

	Schlangenhaut-Steg-Prägung Anwendungsbereich: Architektur, Geländer, Fassaden	Werkstoffe: ST/ AL/ VA/ MS Materialstärke: 1-1,5 mm
--	---	---

	Noppen-Prägung Anwendungsbereich: Tech. Anwendung sieben und zerkleinern	Werkstoffe: ST/ AL/ VA/ MS Materialstärke: 1-1,5 mm
--	--	---

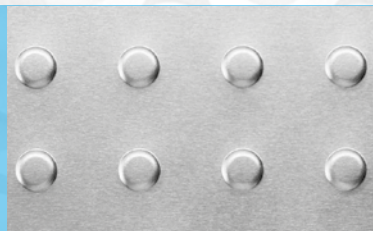

Rund-Prägung

Anwendungsbereich:
Technische Anwendungen
Türblätter / Portale,
Fassaden

Material: ST/ AL/ MS

Material Dicke:
1 - 3 mm

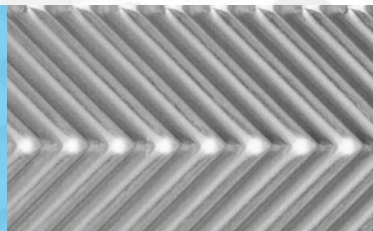

Frischgräten-Prägung

Anwendungsbereich:
Vorsortieren
Version :
In Linie, Fischgräte

Material: ST/ AL/ MS/ VA

Materialdicke:
1 - 2 mm

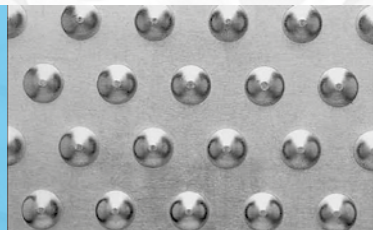

Noppen-Prägung

Anwendungsbereich:
Schwimmbäder, Böden,
Laufstege

Material: ST/ AL/ MS

Materialdicke:
1 - 5 mm

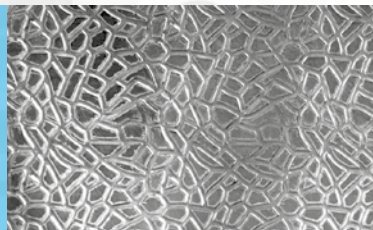

Leder-Prägung

Anwendungsbereich:
Architektur, Geländer-
füllungen, Fassaden

Material: ST/ AL/ MS/ VA

Materialdicke:
1 - 1,5 mm



Quadrat-Prägung

Anwendungsbereich:
Schwimmbäder, Böden,
Laufstege, Treppen

Material: ST/ AL/ MS

Materialdicke:
1 - 2 mm

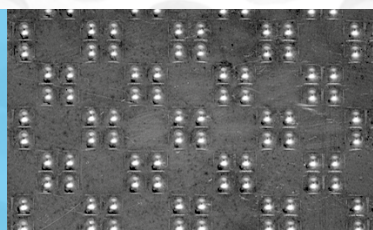

Quadrat Design Prägung

Anwendungsbereich:
Schwimmbäder, Fassaden
Architektur, Füllungen

Material: ST/ AL/ MS/ VA

Materialdicke:
1 - 2,5 mm

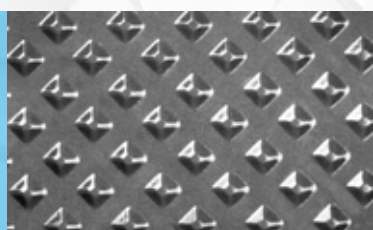

Pyramiden-Prägung kl.

Anwendungsbereich:
Rutschhemmung, Architektur,
Schwimmbäder

Material: ST/ AL/ Va/ MS

Materialdicke:
1 - 5 mm

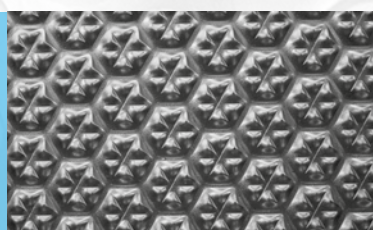

Stern-Prägung

Anwendungsbereich:
Technische Anwendungen,
Füllungen, Architektur

Material: ST/ AL/ VA/ MS

Materialdicke:
1 - 1,5 mm

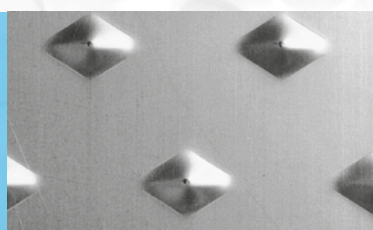

Pyramiden-Prägung gr.

Anwendungsbereich:
Rutschhemmung, Architek-
tur, Schwimmbäder

Material: ST/ AL/ Va/ MS

Materialdicke:
1 - 5 mm

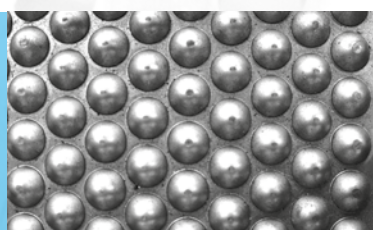

Trieur-Prägung

Anwendungsbereich:
Filter, Landmaschinen,
Saatgut / Abfüllmaschinen

Material: ST/ AL/ VA/ MS

Materialdicke:
1 - 3 mm

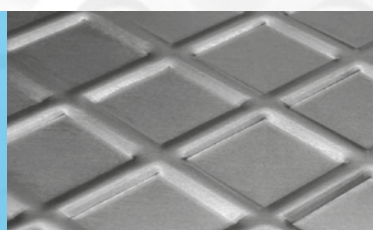

Rauten-Steg-Prägung

Anwendungsbereich:
Treppenstufen,
Wege, Verkleidungen

Material: ST/ AL/ MS

Materialdicke:
1 - 3 mm

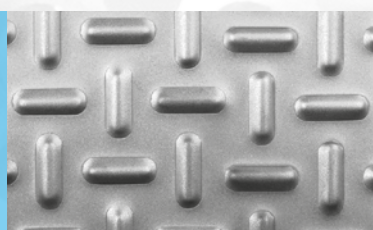

Ovale Prägung

Anwendungsbereich:
technische Anwendungen,
Architektur, Geländerfüllung,
Laufstege, Treppen,
Schwimmbäder

Material: ST/ AL/ MS/ VA

Materialdicke:
1 - 1,5 mm

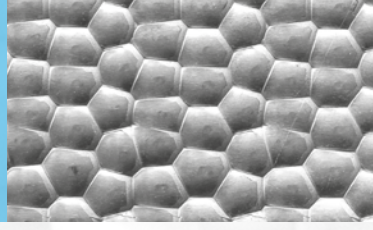

Hämmerung groß

Anwendungsbereich:
Architektur, Verkleidungen

Material: ST/ AL/ MS/ VA

Materialdicke:
1 - 2 mm
Ø 13-15 mm

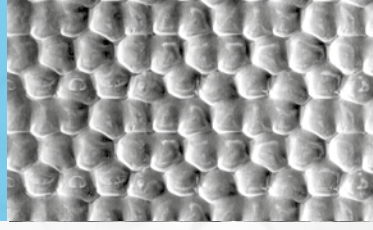

Hämmerung klein

Anwendungsbereich:
Oberflächenschutz,
Fassaden, Füllung ,
Architektur

Material: ST/ AL/ MS/ VA

Materialdicke:
1 - 2 mm
Ø 5-8 mm



Die Lochblechexperten

Dillinger Fabrik gelochter Bleche

Franz-Méguin-Straße 20
D-66763 Dillingen

www.dfgb.de
info@dfgb.de
049 / 6831 / 70030

PREZIEHS

Blechverarbeitung in Perfektion

Franz-Méguin-Straße 20
D-66763 Dillingen

Telefon +49 6831/7003-300
Fax +49 6831/7003-350

info@preziehs.de
www.preziehs.de



Dillinger Edelstahlverarbeitung
GmbH & Co. KG

Franz-Méguin-Straße 20
D-66763 Dillingen

Telefon +49 68 31 / 70 03-0
Fax +49 68 31 / 70 03-579

info@dillingeredelstahl.de
www.dillingeredelstahl.de

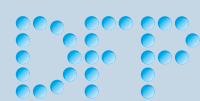

DF Perforation S.A.R.L.

6, Av. Franklin D. Roosevelt
F-75008 Paris

Telefon +33 609 09 49 23

info@df-perforation.fr
www.df-perforation.fr



Canal
Fortsesteenweg 52A
B-2860 Sint-Katelijne-Waver

Telefon +32 3/454 15 55
Fax +32 3/454 30 15

canal@canal-engineers.com
www.canalengineers.com



SEMITECH A/S
Reskavej 1
DK-4220 Korsør

Telefon +45 575 275 75
Fax +45 575 275 77

email@semitech.dk
www.semitech.dk



Perfox B.V.
Adriaan Tripweg 13
NL-9641 KN Veendam

Telefon +31 598/6666 42
Fax +31 598/6666 50

info@perfox.com
www.perfox.com



Lochbleche

DF Lochbleche
Franz-Méguin-Straße 20
D-66763 Dillingen

Telefon +49 6831 70030
Fax +49 6831 7003 525

info@dfgb.de
www.dfgb.de

Weitere Größen und Lochungen können wir Ihnen aus dem ständig wechselnden Sondervorrat anbieten.

Sprechen Sie uns an, oder informieren Sie sich auf unserer Homepage über Lagersortiment, Lagerartikel oder Sonderposten



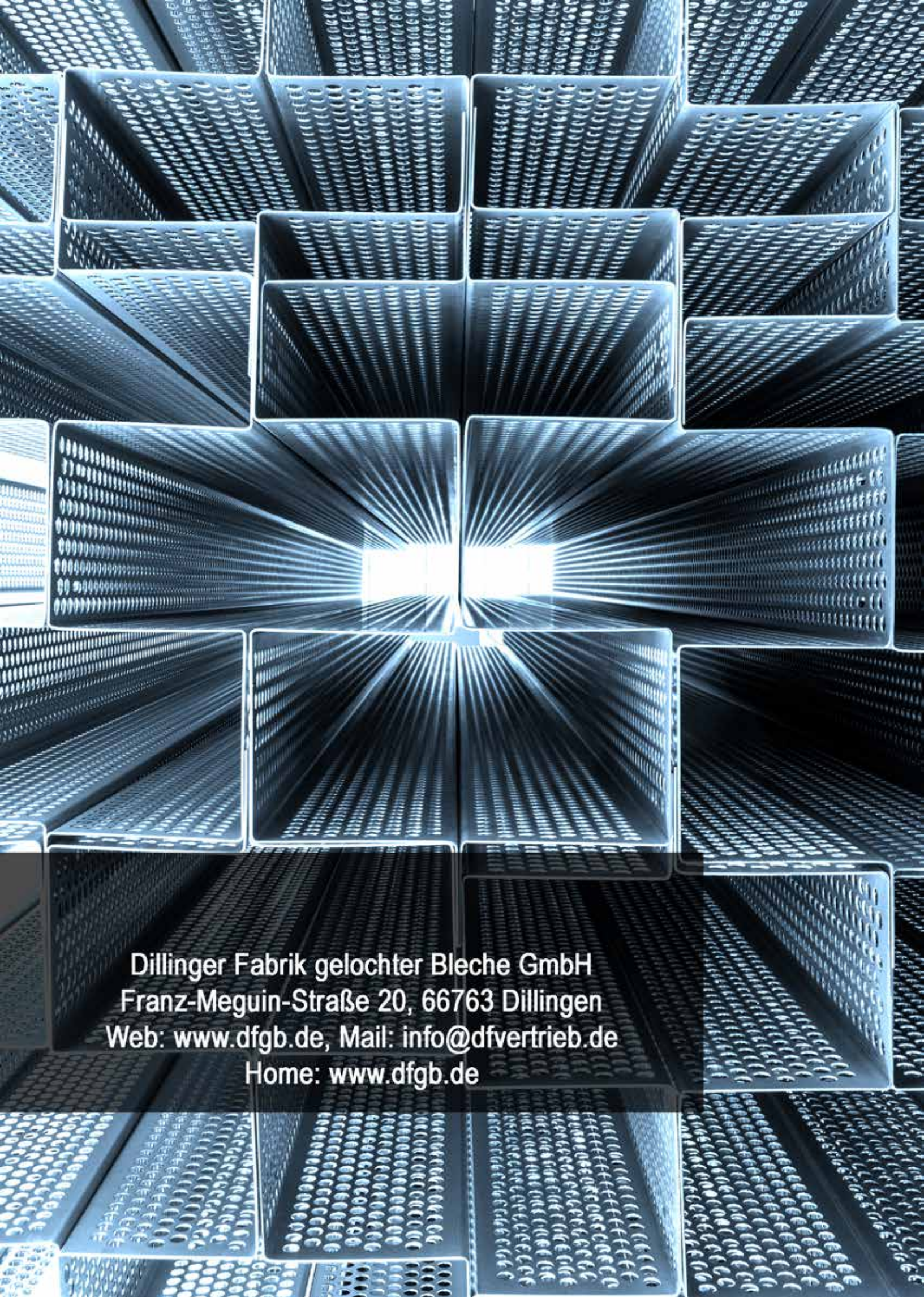

Dillinger Fabrik gelochter Bleche GmbH
Franz-Meguin-Straße 20, 66763 Dillingen
Web: www.dfgb.de, Mail: info@dfvertrieb.de
Home: www.dfgb.de